

eベース S型

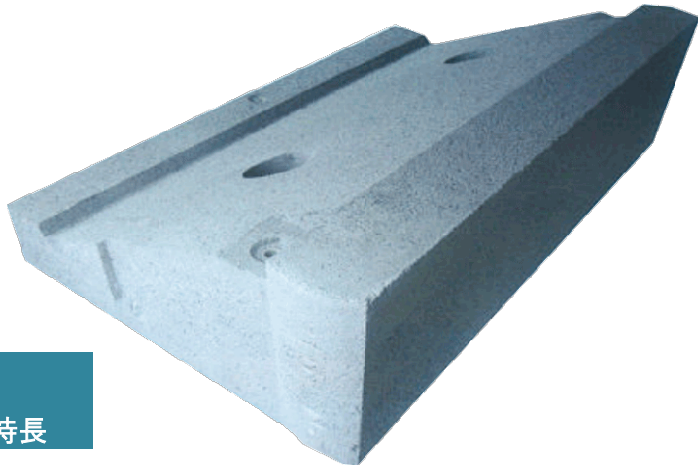

特長

- 現場での型枠設置、生コンクリート打設、養生、型枠脱型作業がないため、工期・コスト短縮が図れます。
- 製品質量は、標準設計に定める基礎以上の質量を有しているため、擁壁基礎として安定しています。
- 製品の長さを1.0mとしていることで、ブロック積み特有のカーブ施工にも対応しやすくなっています。
- 底版幅が大きく、支持力の不安定な現場でも、支持力の低減が図れます。
- ブロック控え尻部分に凸部を有しているため、擁壁ブロック滑り止め機能があり、勾配調整が容易です。
- 水位のある河川護岸やため池等の工事では、水替え作業を大幅に短縮できます。

規格	呼び名	呼び寸法 (mm)	参考重量 (kg)	胴込コンクリート (m ³ /個)	備考
		法長 × 幅 × 控え			
	300型	300 × 1000 × 600	247	-	連結金具あり
	350型	350 × 1000 × 600	303	-	連結金具あり

断面図

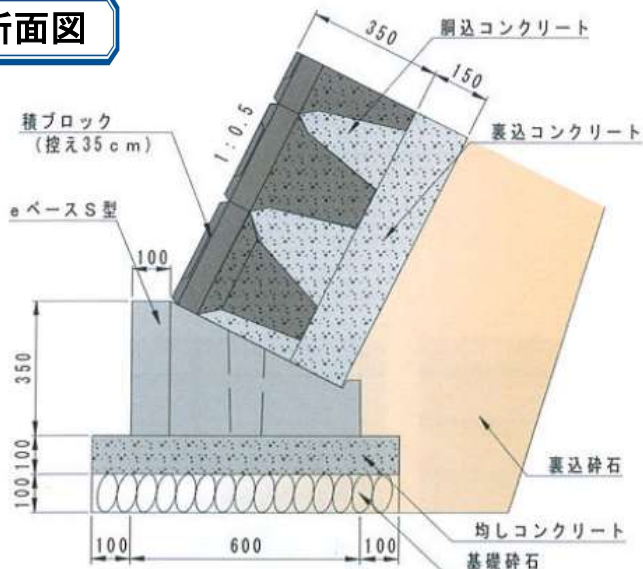

構築図



eベース S型

単体図

300型

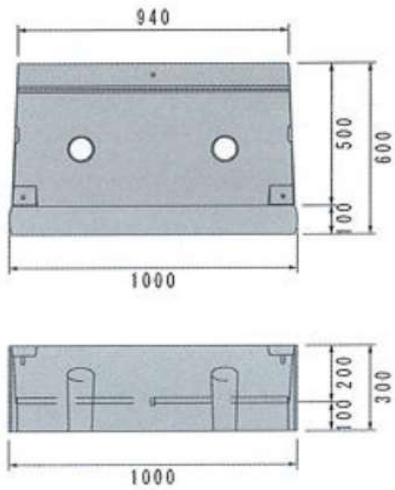

350型

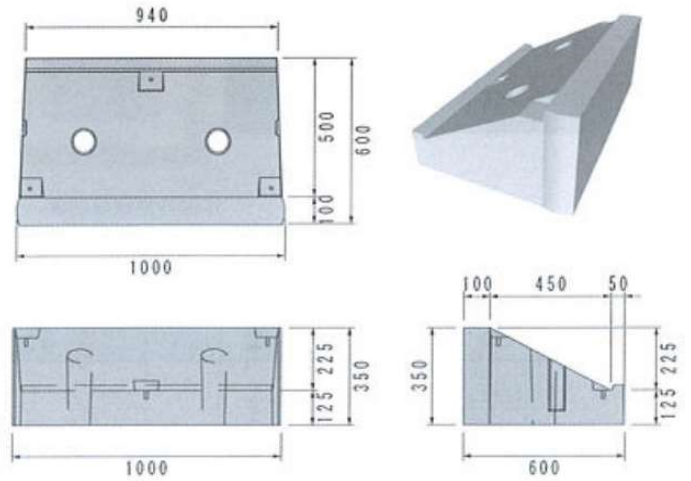

曲線施工

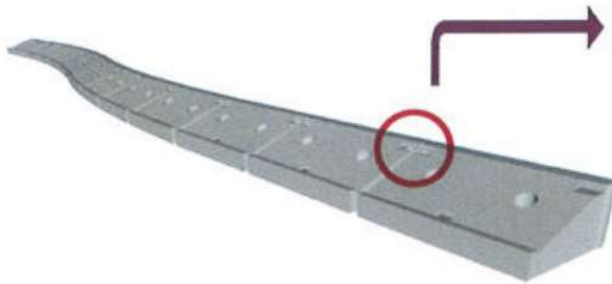

R=10mまで施工可能です

連結金具

連結プレート 亜鉛めっき処理

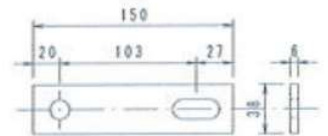

ボルトM12 亜鉛めっき処理

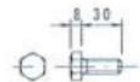

三和コンクリート 株式会社

<http://www.scon.jp>

営業本部 〒879-7102 大分県豊後大野市三重町菅生431-34
TEL : 0974-22-3303 FAX : 0974-22-3337

熊本営業所 〒861-8019 熊本県熊本市東区下南部2丁目17-29
TEL : 096-237-6481 FAX : 096-237-6485